

SAVEMA D-110



Savema

Étiqueteuses

L'étiqueteuse Savema D-110 offre la polyvalence et la fiabilité nécessaires pour apposer des étiquettes de 110 mm de large maximum à des vitesses pouvant atteindre 30 m/minute pour la version standard, ou 60 m/minute pour la version à grande vitesse. Elle peut fonctionner comme un applicateur autonome, ou, une fois adjointe à une imprimante Savema TTO, comme un système d'impression et d'application d'étiquettes complet.

Caractéristiques standard

- Moteur à servocommande
- Contrôleur à écran tactile 4,3"
- Connexion par relais (NPN ou PNP)
- Connexion par cellule photoélectrique (NPN ou PNP)
- 30 m/minute (version S) 60 m/minute (version F)

Fonctions disponibles

- Connexion USB
 - Connexion Ethernet
 - Encodeur
 - Ventilateur
 - Capteur d'étiquettes transparentes
-

SAVEMA D-110

Caractéristiques techniques

CARACTÉRISTIQUES	D-110 S	D-110 F
Vitesse d'étiquettes	max. 30 mètres/min	max. 60 mètres/min
Alimentation électrique	100-240 VCA, 500 W, 50-60 Hz	
Interface E/S	Entrée de signal d'alimentation en étiquettes/Sortie de signal de défaillance, sortie de signal « En marche »	
Interfaces (en option)	Modbus RTU, Modbus TCP, Ethernet TCP/IP, Can-Open, signal de démarrage/d'arrêt	
Connexion	Relais (NPN-PNP) – Photocellule (NPN-PNP)	
Propriétés avancées	fonctionnement avec ou sans encodeur, possibilité de raccordement d'une imprimante (en option), possibilité de raccordement d'un ventilateur (en option), capteur d'étiquettes transparentes (en option), erreur d'étiquettes manquantes, erreur d'étiquettes déchirées, erreur de défaillance de l'imprimante	
Fonctionnement	écran tactile de 4,3" à résolution de 272 x 480 pixels, menu utilisateur, menu de configuration, démarrage/arrêt utilisateur, gestion par l'utilisateur, alimentation en étiquettes manuelle	
Langues	système multilingue (turc, anglais, italien, allemand, russe, arabe, français, espagnol, tchèque, néerlandais, chinois, coréen, portugais, grec moderne, persan)	
Diamètre max. du rouleau d'étiquettes	300 mm	
Porte-bobines	76 mm	
Largeur d'étiquettes max.	110 mm	
Poids	25 kg	
Possibilité d'installer des imprimantes	Tireuses intermittentes SVM 32 Tireuses intermittentes SVM 53	

SVM D-110 (HORIZONTALE)

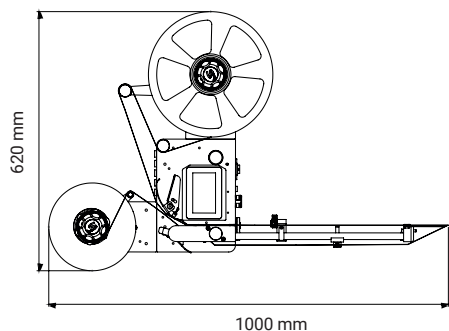
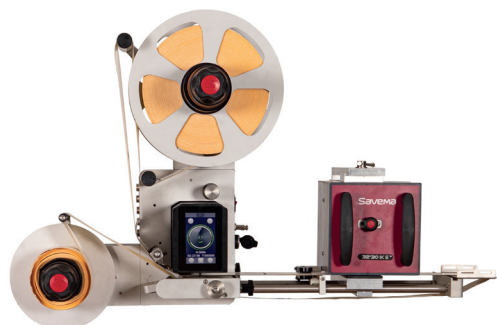

SVM D-110 (VERTICALE)

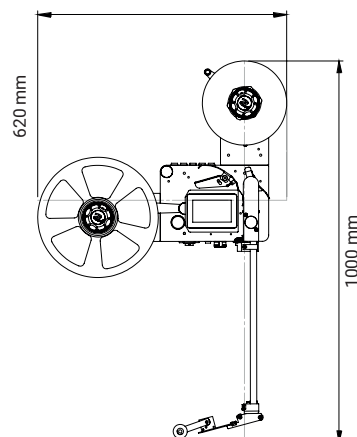

Savema

Pour plus d'informations : Tigerpak Industrial Supplies, 6810 Kitimat Rd, Unit 1, Mississauga, Ontario, L5N 5M2, Canada.

Téléphone :
Ontario (289) 328-0651, (877) 538-8078
Quebec (514) 587-2607, (855) 296-4372

E-mail: Sales@Tigerpak.ca, Info@Tigerpak.ca
Site Internet: www.tigerpak.ca

